

Uputstvo za upotrebu

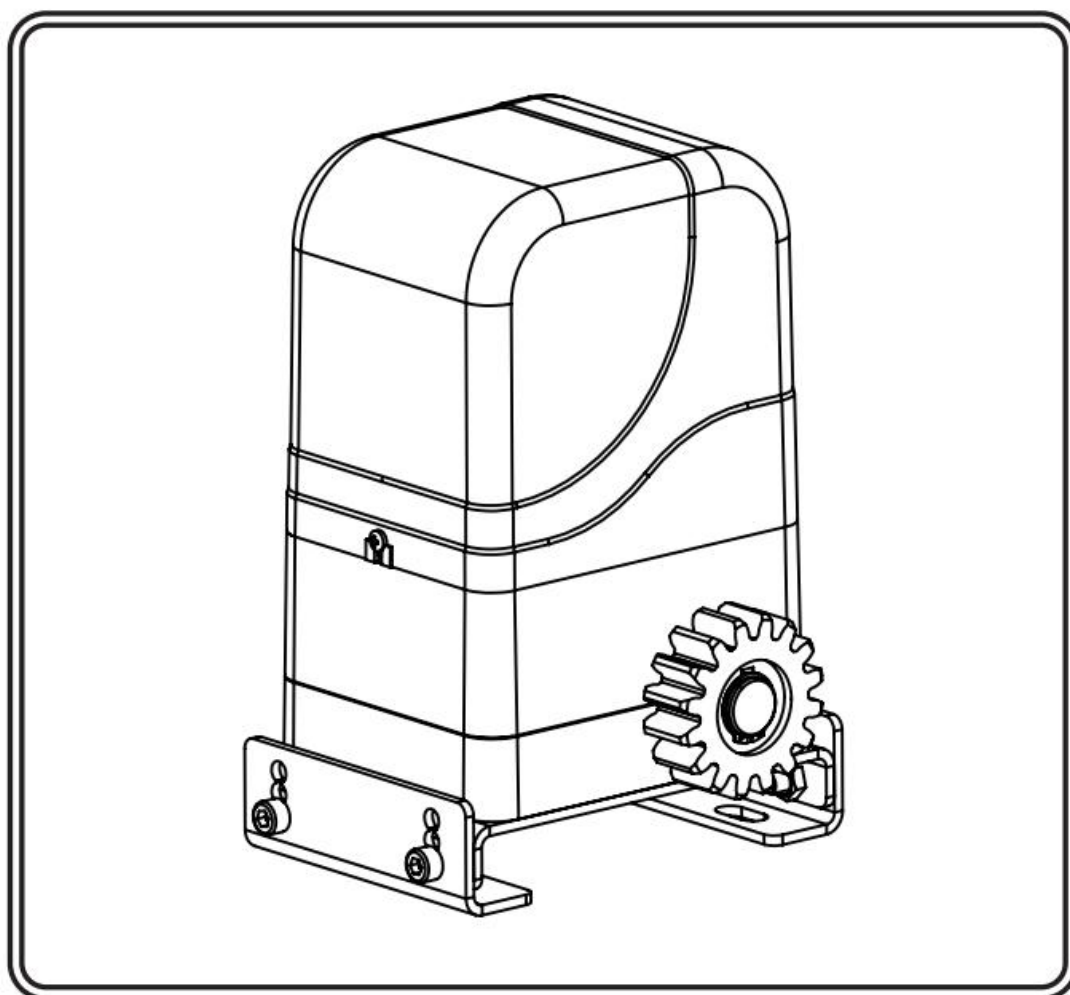

**Push Button
Input**



**Safety Beam
Ready**



**Smart
Sensitivity**



**Courtesy Light
Output**

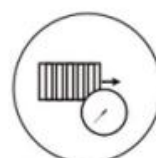

Auto Close

Sadržaj

1. Opšta bezbednost.....	1
2. Opis proizvoda.....	2
3. Parametri.....	4
4. Pregled instalacije.....	5
4.1 Instalacija otvarača.....	6
4.2 Primer postavke klizne kapije.....	7
4.3 Procedure instalacije.....	7
4.4 Ručno otpuštanje kvačila.....	8
4.5 Instalacija nosača.....	8
4.6 Instalacija magnetskog prekidača.....	8
5. Kontrolna tabla.....	9
5.1 Tehnički parametri.....	9
5.2 Povezivanje napajanja	10
5.3 Dijagram terminalne veze.....	11
5.4 Podešavanje DIP prekidača.....	14
6. Kako upravljati svojim otvaračem kapije.....	14
7. Kako programirati ili obrisati daljinski.....	15
8. Opis funkcije kontrolne table.....	16

Hvala vam što ste kupili naš otvarač kliznih vrata. Sigurni smo da će proizvodi biti veoma zadovoljavajući čim počnete da ih koristite.

Proizvod dolazi sa korisničkim priručnikom koji sadrži uputstva za instalaciju i bezbednosne mere. Ove informacije treba pažljivo pročitati pre instalacije i korišćenja, jer pružaju važne informacije o bezbednosti, instalaciji, radu i održavanju. Ovaj proizvod je u skladu sa priznatim tehničkim standardima i bezbednosnim propisima.

Proverite svoja vrata pre instalacije



1. Opšta bezbednost

UPUTSTVO! Nepravilna instalacija ili nepropisna upotreba proizvoda može izazvati povrede osoba, životinja ili imovine, uvek treba zatražiti pomoć kvalifikovanog osoblja.

□ Ovaj proizvod je isključivo dizajniran i proizveden za upotrebu navedenu u ovoj dokumentaciji. Svaka druga upotreba koja nije navedena u ovoj dokumentaciji može oštetiti proizvod i biti opasna.

□ Fabrika odbija svaku odgovornost za bilo kakve posledice koje proizađu iz nepravilne upotrebe proizvoda, ili upotrebe koja se razlikuje od očekivane i navedene u ovoj dokumentaciji.

□ Ne instalirajte proizvod u eksplozivnoj atmosferi ili gde postoji opasnost od poplave.

□ Da biste IZBEGLI oštećenje gasnih, električnih ili drugih podzemnih komunalnih linija, kontaktirajte kompanije za lociranje podzemnih komunalija PRE nego što kopate.

□ Isključite električnu energiju pre nego što izvršite bilo kakav rad na instalaciji ili održavanju.

□ Molimo vas da osigurate da napon koji koristite odgovara napajanju otvarača vrata (AC220V/110V±10% 50Hz / 60Hz).

□ Da biste osigurali bezbednost, pre instalacije motora, svi potencijalni rizici i izložene tačke pritiska na vratima moraju biti uklonjeni ili zaštićeni unapred, i obavezno se uverite da su kraj vrata i zaustavljač vrata postavljeni na svakom kraju šine kako bi se sprečilo da vrata skliznu sa šina.

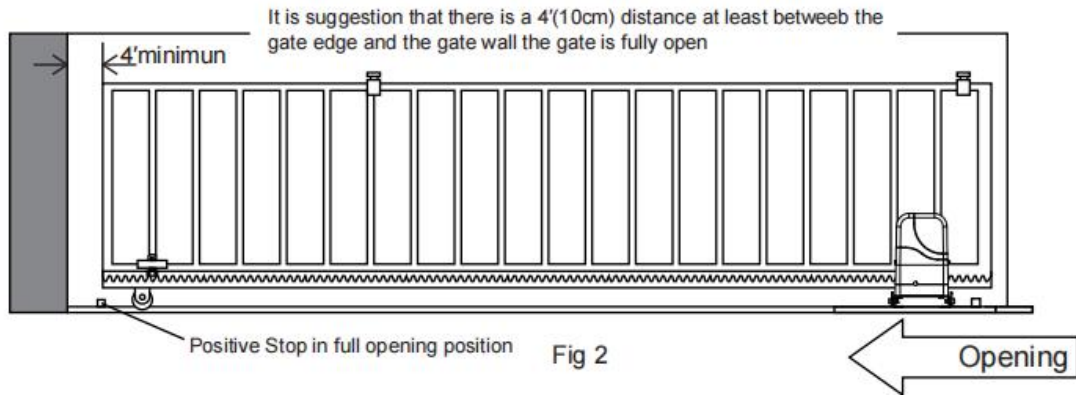

□Nikada ne postavljajte uređaj koji upravlja motorom kapije na mesto gde korisnik može da dođe do njega preko, ispod, oko ili kroz kapiju da bi upravljao kontrolama. Ovi uređaji moraju biti postavljeni najmanje 1.8m od bilo kojeg pokretnog dela pokretne kapije.

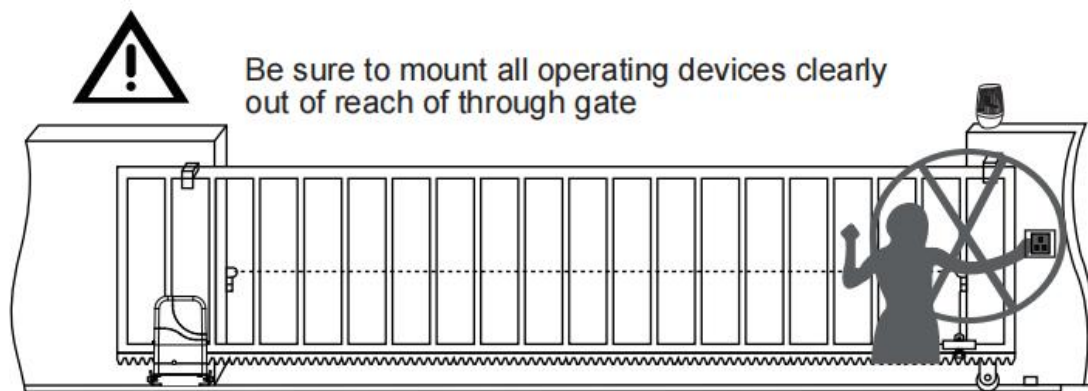

□Držite daljinski upravljač i druge kontrolne uređaje van domašaja dece, kako biste izbegli nenamerno aktiviranje.

□Ako je potrebno, instalirajte infracrvene fotocelice (prodaju se odvojeno) za detekciju prepreka i sprečavanje povreda ili oštećenja.

□Uputite sve korisnike o sistemima kontrole koji su obezbeđeni i o ručnom otvaranju u slučaju vanredne situacije.

□Sve što nije izričito navedeno u ovim uputstvima nije dozvoljeno i poništiće garanciju.

□Koristite samo originalne delove za bilo koju operaciju održavanja ili popravke. Odbijamo svaku odgovornost u vezi sa bezbednošću automatizacije i ispravnim radom kada se koriste delovi drugih dobavljača.

2.Opis proizvoda

Otvarač kliznih kapija je dizajniran kao uređaj za pomeranje kliznih kapija.

Način rada zupčanika sprečava kapiju da se pomera kada je motor isključen.

isključen, tako da nema potrebe za korišćenjem električnog zaključavanja. Izbegavajte prekid napajanja, korisnik može koristiti ključ za premošćavanje da otključa spojnicu za ručno otvaranje ili zatvaranje kapije.

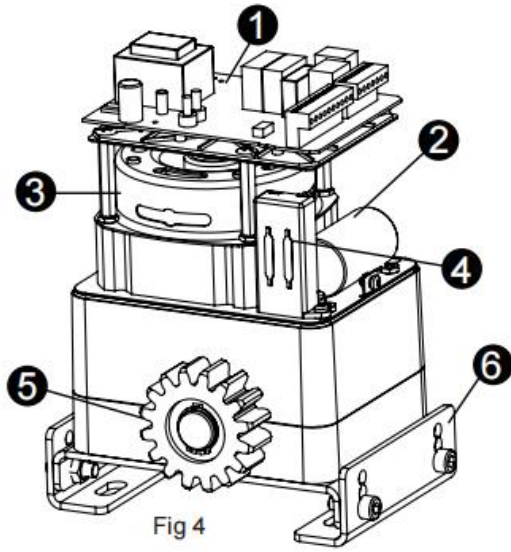

- ① Control Board
- ② Capacitor
- ③ Motor
- ④ Magnetic Sensor
- ⑤ Output Gear
- ⑥ Aluminum alloy Base

Fig 1

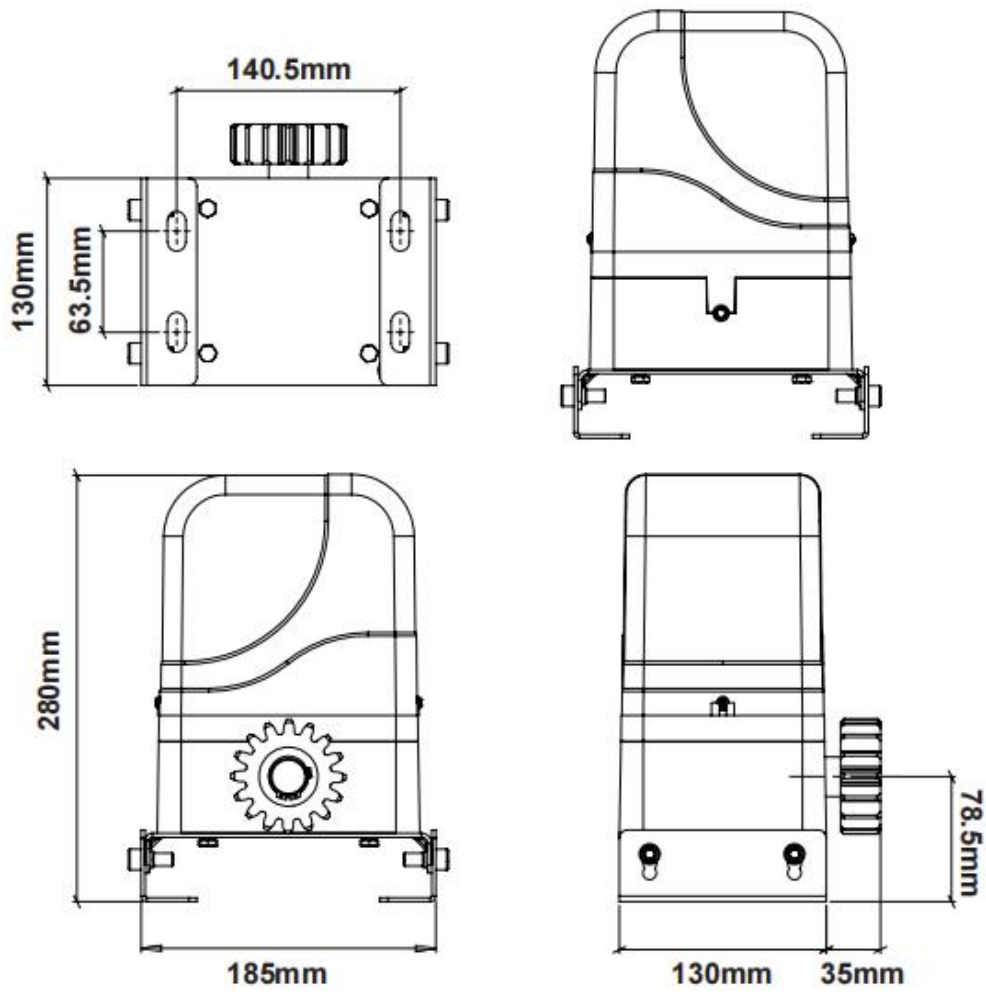
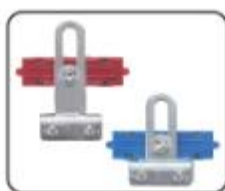

Fig 2

Lista delova



Motor x 1



Magnetic limit switch x 2



Expansion bolt x 4



Aluminum alloy Base x 2



Remote x 2



Manual release key x 1

3. Parametri

Napajanje	AC 220V / 110V ±10%	Modul izlaznog zupčanika	M=4
Snaga motora	AC 220V/ 110V	Broj izlaznog zupčanika	Z=16
Nazivna snaga	130W	Ograničavajući prekidač	Magnetni ograničavajući prekidač
Brzina otvaranja/zatvaranja	20cm/s	Klasa zaštite	IP44
Težina opterećenja	300KGS	Radna temperatura	-25°C ~ 50°C

Karakteristike otvarača kliznih vrata

1. Moderan dizajn i ugrađeni kontrolni panel integrisan unutar mehanizma, bez potrebe za spoljnim kontrolerom ili prijemnikom.
2. Pešački režim i režim stambene zgrade.
3. Ugrađeni ograničavajući prekidač omogućava motoru da se isključi kada je ciklus završen.
4. Ugrađeni ručni prekidač sa 2 jedinstvena ključa za premošćivanje u slučaju hitne situacije ili prekida napajanja.
5. Motor je napravljen od svih metalnih zupčanika što ga čini izdržljivim i dugotrajnim.
6. Termalna zaštita od pregrevanja motora.
7. Podrška za max. 100 daljinskih upravljača.
8. Mogućnost povezivanja spoljašnjih dugmadi i kontrolnih uređaja (npr. dugme, WIFI kontroler, kartica za prevlačenje itd).
9. Funkcija automatskog zatvaranja podesiva od 0 do 60 sekundi.
10. Zaštita od stiskanja u slučaju susreta sa preprekama.
11. Laka instalacija, čvrsta i stabilna struktura, stabilno i pouzdano upravljanje, trajno podmazano, bez potrebe za održavanjem.

Typical installation layout

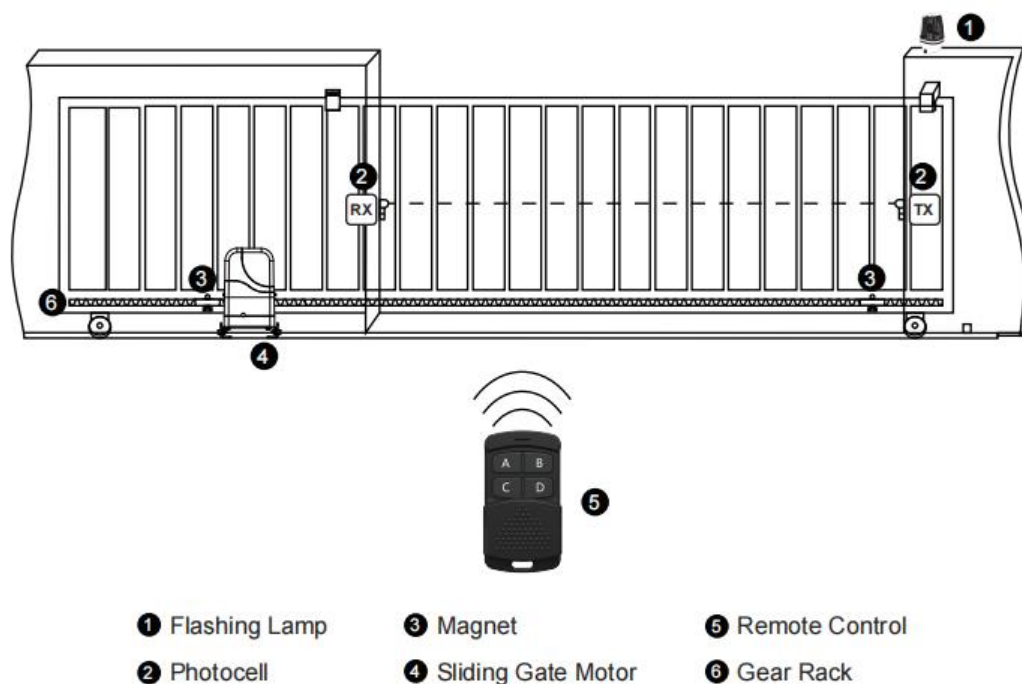

Fig 3

Napomena:

Pre instalacije, testirajte motor tako što ćete ga priključiti na struju i pritisnuti daljinski. Videćete kako se zupčanik motora okreće. Kada se zaustavi (posle otprilike 1 minuta), ponovo pritisnite daljinski da biste videli kako se okreće u suprotnom pravcu. Ovo će vam dati razumevanje načina na koji će motor pomerati kapiju.

4. Pregled instalacije

Informacije o podrazumevanju podešavanja otvaranja kapije

Motor kapije će otvoriti kapiju s leve strane na desnu stranu kao svoje podrazumevano podešavanje (Pogledajte Fig 4)

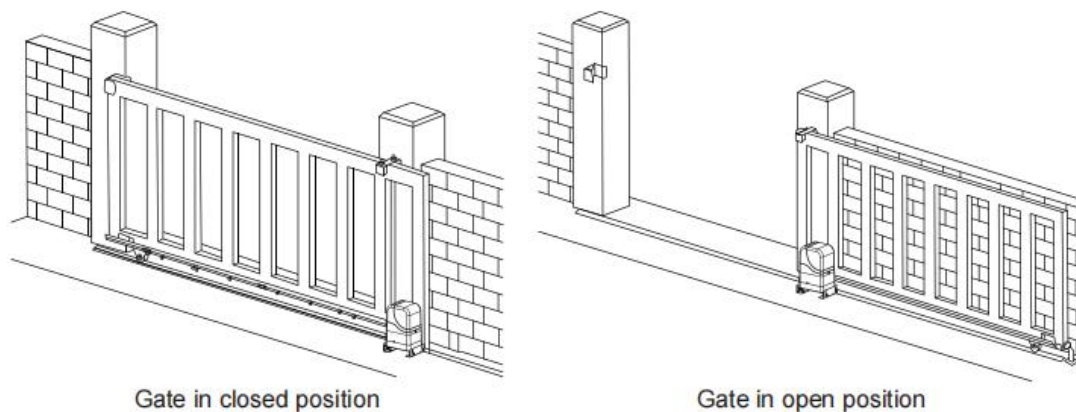

Fig 4

Ako vaša kapija treba da se otvara s desne na levu stranu (Fig 5), vaš motor treba da bude montiran na levoj strani kao što je prikazano, biće potrebno da prebacite 2 žice motora (vidi Fig 13) nasumično. I zamenite pozicije dva magneta (Fig 11).

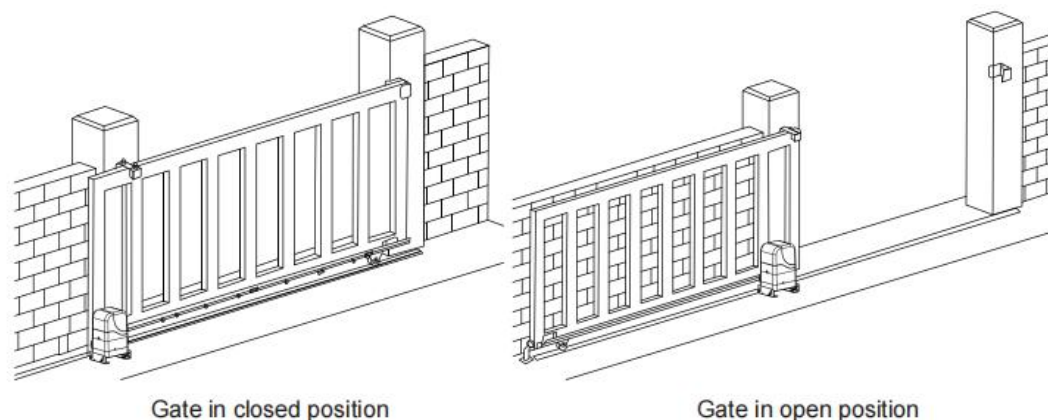

Fig 5

Svi radovi na motoru moraju biti završeni dok je struja isključena i motor je isključen iz utičnice.

4.1 Instalacija otvarača

Potrebni alati

- ◆ Sledeći alati mogu biti potrebni za instalaciju otvarača kapije.
- ◆ Šrafčigeri. ◆ Električna bušilica. ◆ Klešta za sečenje žica. ◆ Striptizeta za žice. ◆ Set nastavaka.



Pažnja

- ◆ Uverite se da je otvarač instaliran u ravnom i paralelnom položaju i da je pravilno osiguran i da se kapija može glatko pomerati ručno pre nego što se instalira motor (Fig 5).
- ◆ Nepravilna instalacija može dovesti do oštećenja imovine, teških povreda i/ili smrti.
- ◆ Pre nego što započnete instalaciju, uverite se da nema tačke trenja tokom celokupnog kretanja kapije i da nema opasnosti od derailmenta.
- ◆ Točkovi i vodicice trebaju lako da se okreću i da budu slobodni od prljavštine.
- ◆ Uverite se da su prisutni znakovi upozorenja.

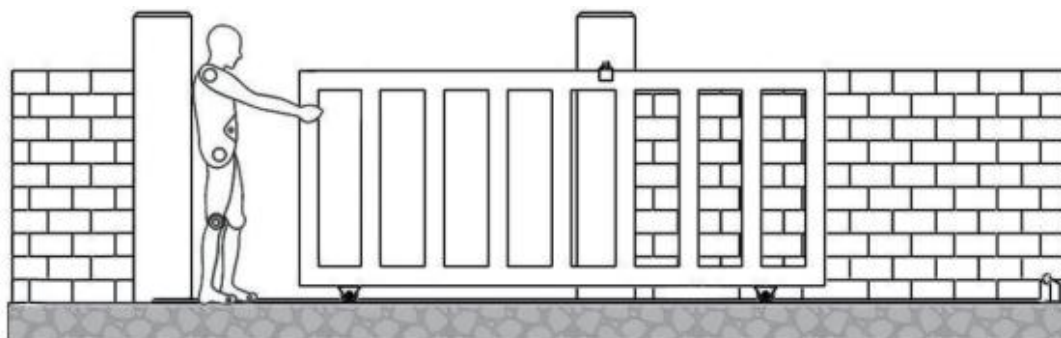
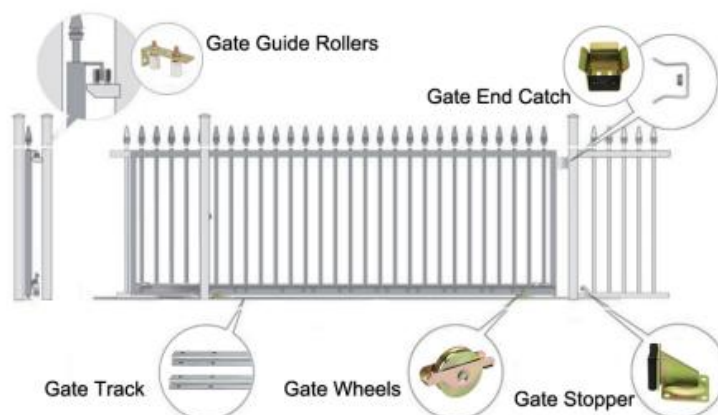

Fig 6

4.2 Primerak postavke kliznih vrata



Slika 7

Napomena:

Pre instalacije motora, klizna vrata moraju biti dobro postavljena sa hardverskim kompletom. Ako je potreban bilo koji hardverski komplet za vrata, molimo kontaktirajte nas.

4.3 Postupci instalacije

1. Podrazumevana postavka ograničenja je za vrata u zatvorenom položaju. Pre instalacije, molimo proverite da su vrata zatvorena.
2. Pripremite jedan ili više kanala za električne kablove. Kanali za kablove moraju proći kroz rupu u osnovnoj ploči.
3. Sipajte beton i pre nego što počne da se stvrdnjava, proverite da li je paralelan sa krilom vrata i savršeno ravan.
4. Četiri sidrena vijka moraju biti postavljena u beton kada se sipa, proverite da li su pozicija sidrenih vijaka postavljena prema poziciji montažnih rupa na osnovnoj ploči pre nego što beton postane tvrd.
5. Montirajte osnovnu ploču na betonsku podlogu.
6. Postavite otvarač na osnovnu ploču. Proverite da li je savršeno paralelan sa vratima, i zatim pričvrstite četiri vijka i podloške koje ste dobili. To je samo privremena instalacija. Dalje podešavanje će biti potrebno kada se instalira nosač.

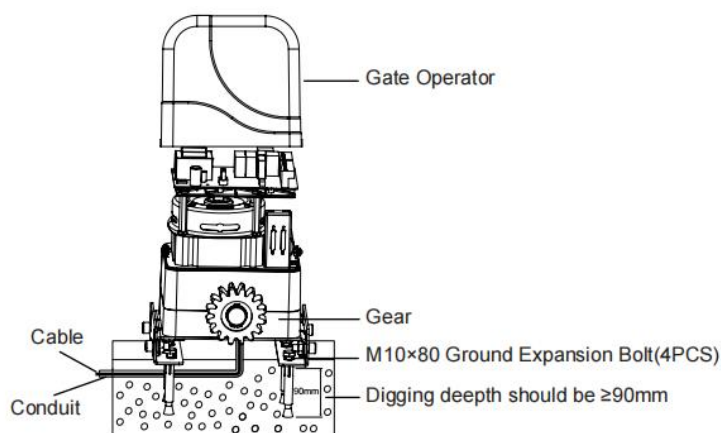

Slika 8

4.4 Ručno otpuštanje kvačila

1.Korišćenjem isporučenog ključa otključajte ručno premošćavanje i izvucite ručicu ručnog premošćavanja (vidi Fig 9) zatim ručno zatvorite kapiju.

2.Umetnite ključ u ključanicu, cilindar i okrenite ključ u smeru kazaljke na satu i povucite da omogućite ručicu ručnog premošćavanja da se pomeri.

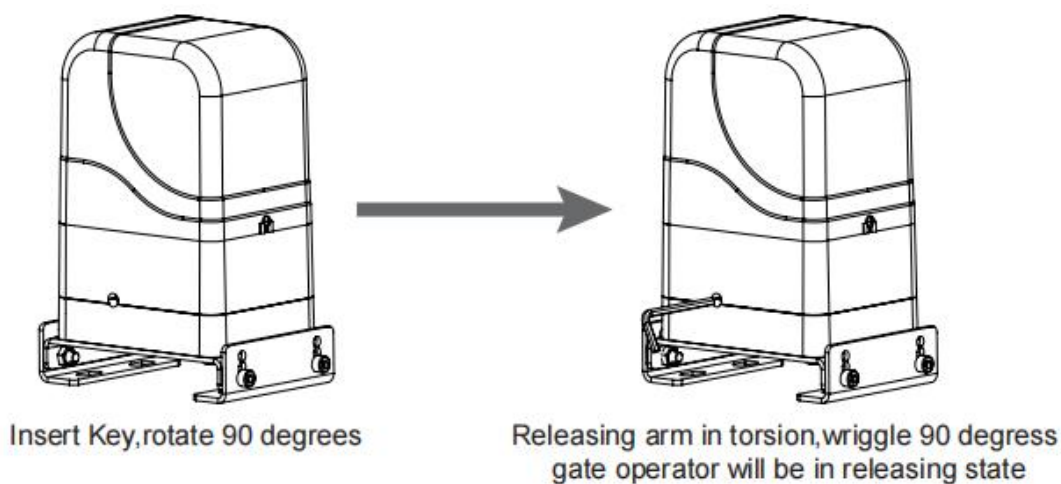

Fig 9

4.5 Instalacija nosača

1.Nakon što je motor instaliran, zubi nosača su okrenuti prema dolje, zatim stavite zupčanik na motore. i konačno povežite sa šrafovimama i kapijom. Pomerite vrata rukom, tako da mogu da se klizaju i mogu se pomerati bez problema. Nakon potvrde, fiksirajte nosače.

2. Nosač je obično sklop jedinice, kako bi se izbeglo da kapija tresu ili se zaglavi, nosač i razmak spoja mora biti ispravljen.

Preporučuje se korišćenje ovog načina (Fig 10) sa malom korekcijom nosača, nakon povezivanja ispravno sa nosačima 1 i 2, zatim fiksirajte nosače 1 i 2.

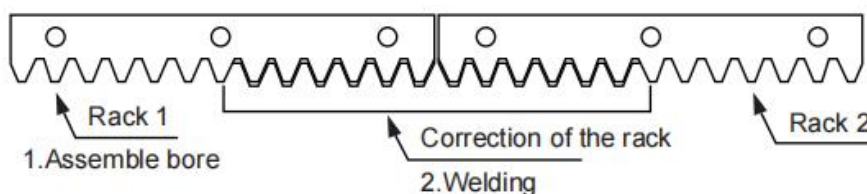

Fig 10

4.6 Instalacija magnetskog prekidača

1.U vašem kompletu za motor kapije uključena su dva magnetska ograničenja putovanja koja moraju biti montirana na zupčanik nosača na vašoj kapiji kako bi se osigurala sigurna operacija.

2.Magnetska ograničenja putovanja su dizajnirana da postave željenu poziciju otvaranja i zatvaranja poziciju vaše kapije. Ova ograničenja putovanja se aktiviraju kada magneti prođu pored magnetskog prekidača senzora ispod poklopca motora.

3. Dostavljena su dva limitna magnetna, viši limitni nosač sa magnetom treba da bude instaliran na CLOSE poziciji, donji limitni nosač sa magnetom treba da bude instaliran na OPEN poziciji. Ako ne, motor ne može normalno raditi, kao što pokazuje dijagram 9 ispod. (NAPOMENA: Donji bočni limit, taj magnet treba da se prilagodi najnižoj poziciji. I viši bočni limit, taj magnet obično se prilagođava najvišoj poziciji--ili samo u nekim uslovima, samo se prilagođava poziciji magnetna na višoj strani).

4. Oslobodite kvačilo pomoću ručnog ključa i ručno pomerite kliznu kapiju do predodređene pozicije, fiksirajte magnet na zupčanik i zatim zategnite kvačilo sa ključem. Uključite kontrolnu ploču, pokrenite motor daljinskim upravljačem, i podesite magnet na odgovarajuću poziciju dok kapija ne može automatski da se zaustavi na njenoj ispravnoj poziciji kada je potpuno otvorena ili potpuno zatvorena.

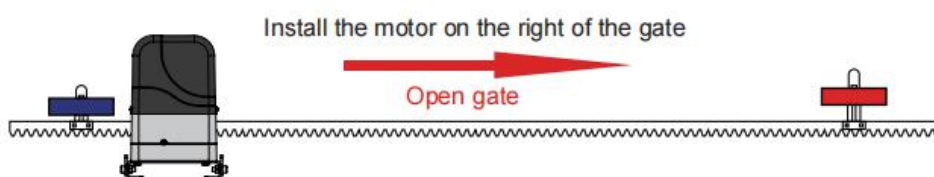

If you install the motor on the left of the gate, please adjust the blue and red limit magnet position as below picture show.

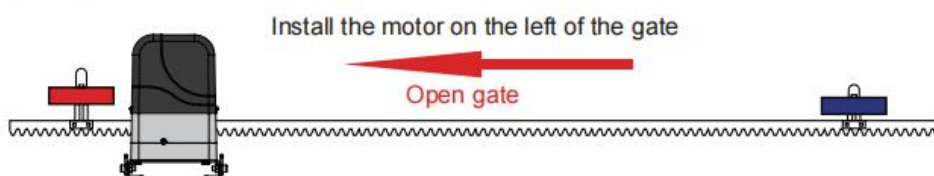

Fig 11

5. Kontrolna ploča

5.1 Tehnički parametri

1. Napajanje: AC 220V/110V
2. Daljinsko upravljanje: Giant prilagođeni kod sa pomeranjem
3. Memorija daljinskog upravljača: Maksimalna podrška 100 kom.

5.2 Povezivanje napajanja

UPUTSTVO: NIKADA ne povezujte otvarač vrata na električnu utičnicu pre nego što su sve instalacije završene.

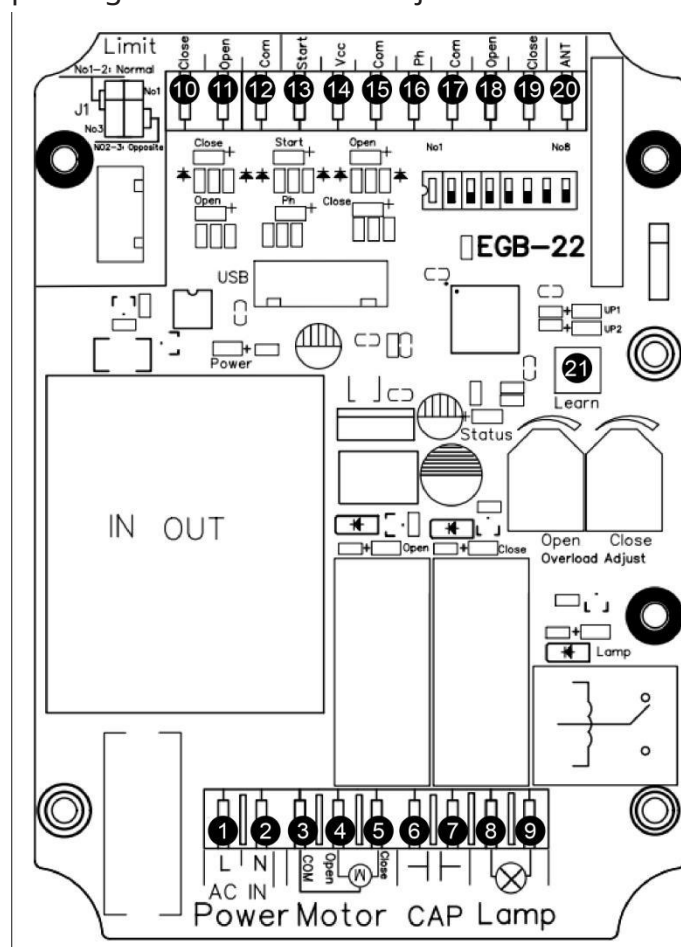

1&2.POWER terminal: koristi se za AC 110V/220V napajanje.

3&4&5.Motor: koristi se za povezivanje sa žicom motora kliznih vrata. 6&7.Cap(Capacitance): koristi se za povezivanje kapacitivnosti.

8&9. Lampa: koristi se za povezivanje sa trepćućom svetlošću, izlazni napon je AC 110V/220V. 10.CLOSE: koristi se za povezivanje sa prekidačem za ograničenje, CLOSE prekidač za ograničenje. 11.OPEN: koristi se za povezivanje sa prekidačem za ograničenje, OPEN prekidač za ograničenje. 12.COM: koristi se za povezivanje COM ili GND.

13.START: ulazni signal za kontrolu u krugu, koristi se za povezivanje spoljnog uređaja za kontrolu otvaranja-zaustavljanja-zatvaranja vrata.

14.VCC: DC 12V izlaz koji se koristi za povezivanje sa spoljnim uređajima, max 200mA. 15.COM: koristi se za povezivanje COM ili GND. 16. Ph: koristi se za povezivanje fotocelijskog senzora. 17. COM: koristi se za povezivanje COM ili GND.

18.Open: koristi se za povezivanje sa bilo kojim spoljnim uređajima koji će raditi na otvaranju vrata. 19.Close: koristi se za povezivanje sa bilo kojim spoljnim uređajima koji će raditi na zatvaranju vrata. 20.ANT terminal: koristi se za povezivanje antene.

21.Learn dugme: koristi se za programiranje ili brisanje daljinskog upravljača.

5.3 Dijagram žica kontrolne table

- Instalirajte motor na desnoj strani kapije

Motor kapije će otvoriti kapiju na desnoj strani kao svoju podrazumevanu postavku (pogledajte sliku 4).

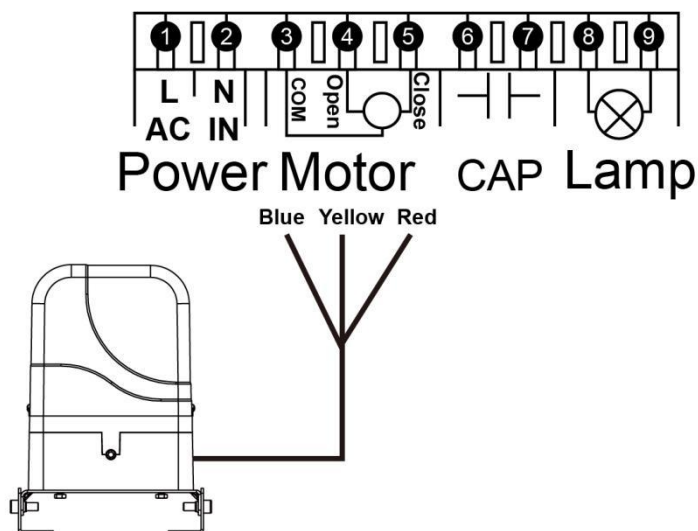

Slika 12

- Instalirajte motor na levoj strani kapije

Kada želite da instalirate motor na levoj strani kapije, molimo vas da zamenite ④ i ⑤ žica motora.

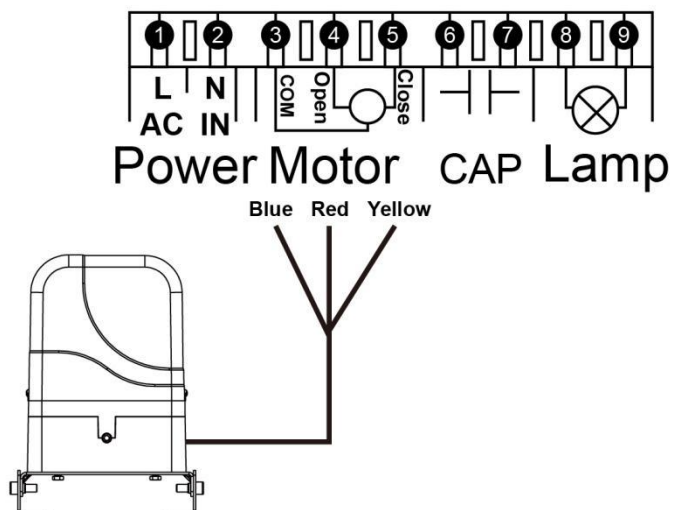

Slika 13

- Povežite se sa start terminalom

Start terminal se koristi za povezivanje sa nekim spoljnim uređajima, kao što su dugme, kartica za prevlačenje, žični taster itd.

Kontrolišite kapiju u režimu "otvori-stop-zatvori-stop-otvori"

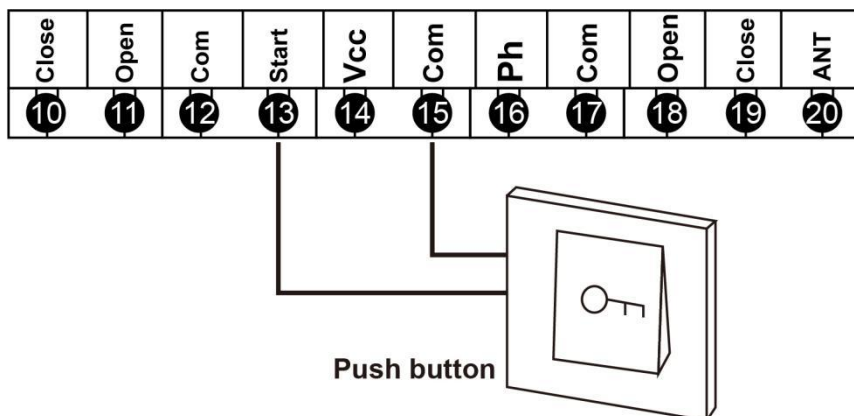

Sl. 14

Terminal ⑬ i ⑮ su za povezivanje sa dugmetom, itd. uređajima.

Napomena! Ako povežete karticu za prevlačenje ili žični taster, itd. uređaje, molimo vas da se povežete sa napajanje.

- Povežite se sa fotocelijskim senzorom

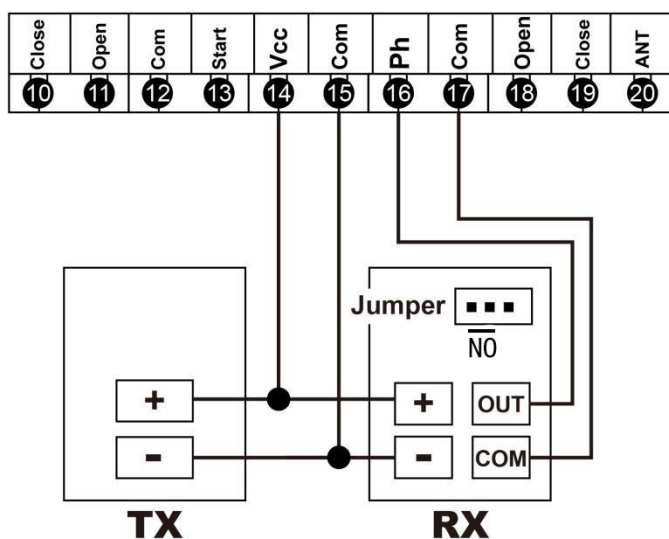

Sl. 15

Povežite terminal ⑰ sa "COM" fotocelijskog RX.

Povežite terminal ⑯ sa "OUT" fotocelijskog RX.

Povežite terminal ⑭ sa "+" fotocelijskog RX i TX.

Povežite terminal ⑮ sa "-" fotocelijskog RX i TX.

- Poveži se sa karticom za preklapanje

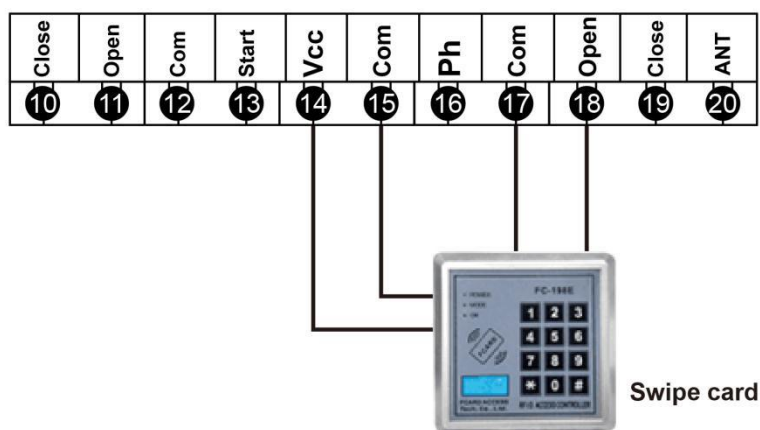

Sl. 15

Terminal 18 je za otvaranje kapije samo, za spoljne uređaje kao što su kartica za preklapanje, žičani tastatura itd. Terminal 17 su za povezivanje sa karticom za preklapanje. Terminal 14 i 15 su za napajanje kartice za preklapanje.

- Poveži se sa detektorom petlje

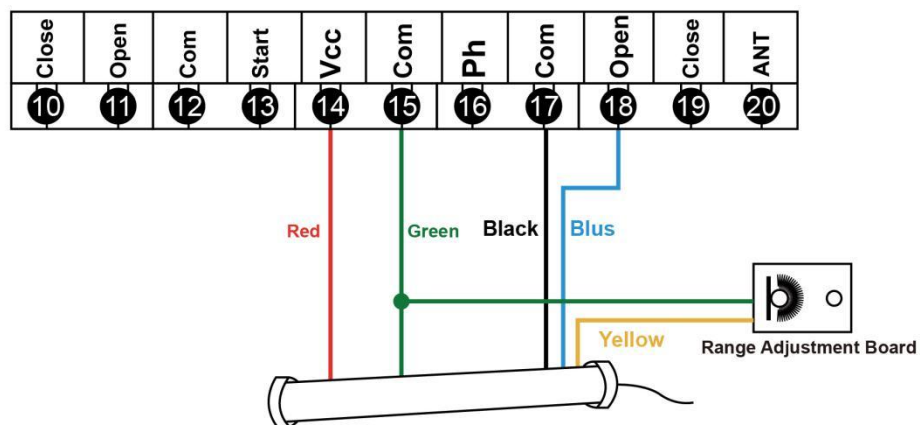

Sl. 16

- Informacije o žici detektora petlje:

Definicija 5-žičnog kablja:

CRVENA □ Ulazni napon (+)

ZELENA □ Zemlja/Zajednički (-)

CRNA □ Zajednički relej PLAVA

□ Normalno otvoreni relej

ŽUTA □ Potenciometar za podešavanje opsega (POT)

- Crvena žica: poveži sa terminalom 14.
- Zelena žica: poveži sa terminalom 15 i ploča za podešavanje opsega.
- Crna žica: poveži sa terminalom 17.
- Plava žica: poveži sa terminalom 18.
- Žuta žica: poveži sa potenciometrom za podešavanje opsega.

5.4 DIP prekidači podešavanje

DIP prekidači se koriste za podešavanje vremena rada motora, omogućavanje/onemogućavanje funkcije automatskog zatvaranja operatera kapije, itd.



Funkcija	ISKLUČENO	UKLJUČENO
1. Mod limit	Normalan zatvoren mod	Normalan otvoren mod (Podrazumevano)
2. Mod sigurnosnog snopa	Normalan otvoren mod (Podrazumevano)	Normalan zatvoren mod
3/4. Tajmer automatskog zatvaranja	Koristi se za podešavanje tajmera automatskog zatvaranja	
5/6. Tajmer automatskog zatvaranja nakon režima pešaka	Koristi se za podešavanje tajmera automatskog zatvaranja nakon režima pešaka	
7. Mod stambene zgrade	Onemogućići	Omogućići
8. Daljinski dugme funkcija	Jedno dugme (Podrazumevano)	Tri dugmeta

6. Kako upravljati vašim otvaračem kapije

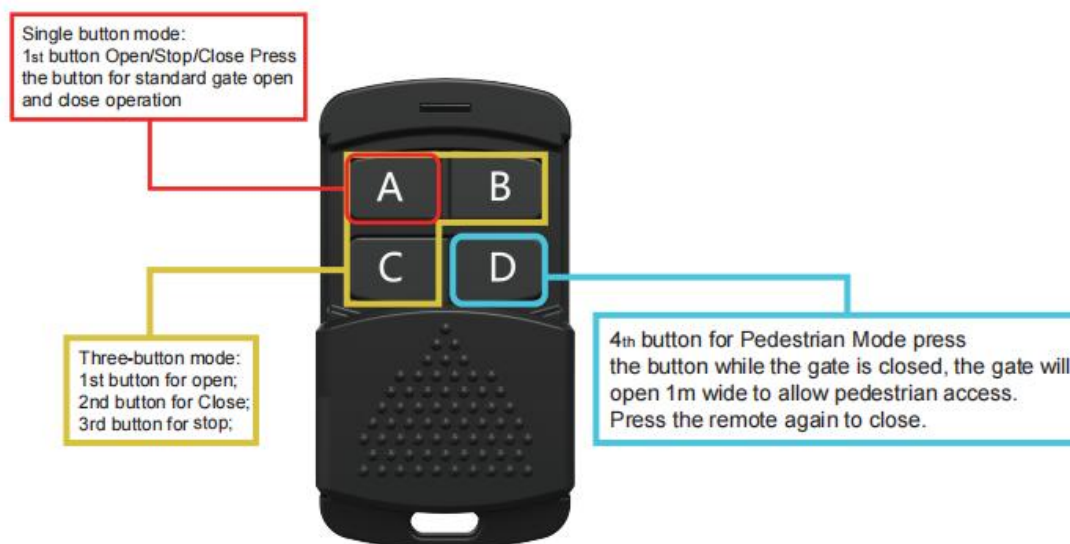

Svaki daljinski ima 4 dugmeta, postoje dva moda daljinskog upravljanja za izbor. Fabricko podrazumevano je mod upravljanja jednim dugmetom.

Ako želite da promenite na korišćenje moda upravljanja sa tri dugmeta, morate vas u DIP prekidač 8 na ON poziciju, i ponovo programirajte daljinski u kontrolnu tablu, zatim upravljajte otvaračem kapije.

□Mod za kontrolu sa jednim dugmetom : daljinski dugme 1. i 3. se koriste za kontrolu kapije kao “otvori-stop-zatvori...”, a dugme 2. i 4. se koriste za kontrolu pešačkog režima.

Pored toga, dugme 1. i 2. se koriste za kontrolu prvog otvarača kapije, a dugme 3. i 4. se može programirati u drugi kontroler otvarača kapije.

□Mod sa tri dugmeta: daljinski 1. dugme za kontrolu otvaranja kapije, 2. dugme za kontrolu zatvaranja kapije, 3. dugme za kontrolu zaustavljanja kapije, a 4. dugme za kontrolu pešačkog režima kapije.

7.Kako programirati ili obrisati daljinski

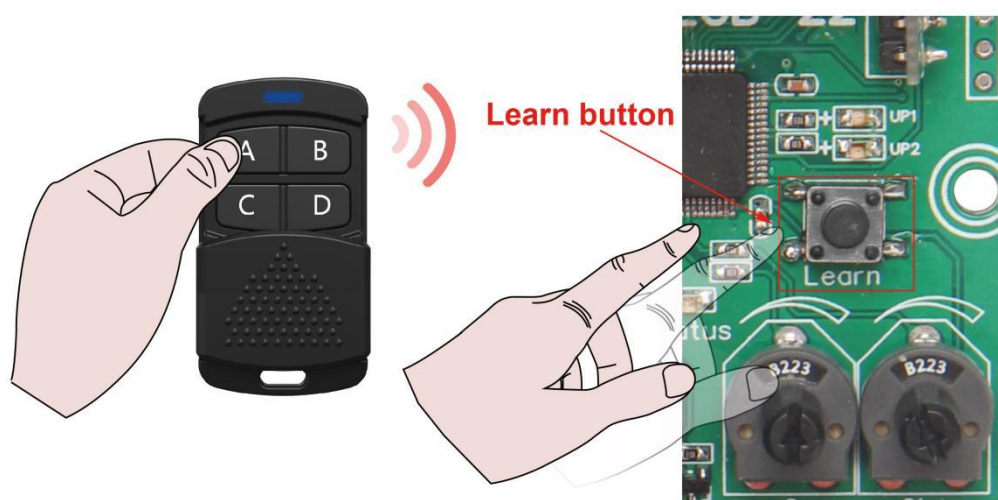

- Programirajte daljinski: Pritisnite dugme za učenje na 2 sekunde, a zatim otpustite, LED indikator će se upaliti. Sada korisnik treba da pritisne dugme sa daljinskog upravljača, a LED indikator kontrolne ploče će trepnuti dva puta, što znači da je programiranje uspešno.

Nakon što korisnik pritisne dugme za učenje, u roku od 6 sekundi, ako kontroler ne primi signal sa daljinskog, LED indikator kontrolera će se ugasi i izaći iz režima programiranja.

Maksimalni kapacitet: 100 komada daljinskih. Ako LED trepne 5 puta, to znači da ne može programirati više daljinskih.

- Obrišite daljinski: Pritisnite i držite dugme za učenje 6 sekundi, kontrolna ploča LED indikator će trepnuti dva puta, a zatim otpustite dugme. Sada svi daljinski ne mogu kontrolisati kapiju.

8.Opis funkcije kontrolne table

Stavka	Opis
LED indikator napajanja	Nakon što se kontrolna tabla uključi, LED indikator napajanja će se držati upaljen.
LED indikator stanja	Sistem će ući u samoproveru kada se LED indikator upali i isključi, to znači da sistem dobro radi.
LED indikator otvaranja/zatvaranja kapije	Dok otvarač kapije normalno radi, otvaranje kapije će uključiti plavu, zatvaranje kapije će uključiti crvenu.
Prekoračenje struje	<p>Funkcija prekoračenja struje može postići zaštitu od udara automobila. Dok je kapija otvorena, detektuje prekoračenje struje i staje.</p> <p>Ako se kapija zatvara i detektuje prekoračenje struje, vratiće se nazad do otvorene pozicije.</p> <p>Podešavanje prekoračenja struje za otvaranje i zatvaranje kapije putem prekoračnog potencijometra nezavisno.</p> <p>Kada je potencijometar podešen na maksimum, prekoračenje struje funkcija je onemogućena.</p>
Režim ograničenja	<p>1. Kada je kapija potpuno otvorena/zatvorena, i aktivira prekidač ograničenja, motor će automatski stati.</p> <p>2. Režim ograničenja može se postaviti putem dip prekidača 1, i postoji NC i NO režim za izbor.</p> <p>ISKLUČENO: NC režim (Normalno zatvoreno).</p> <p>UKLJUČENO: NO režim (Normalno otvoreno), to je fabrički podrazumevano.</p>
Prekidač ograničenja staje pravac (J1)	Koristi se za prebacivanje terminala za detekciju zaustavljanja, u tom pravcu otvaranja i zatvaranja kapije.
Udaljenost reakcije zaustavljanja u prekidaču ograničenja	Aktivirajte prekidač ograničenja, motor će se vratiti da kompenzuje inerciju, poboljšavajući problem prekomernog pomeranja.
Režim sigurnosnog snopa	<p>1.Dok se kapija zatvara, ako se aktivira Ph terminal, kapija će se vratiti da se otvori.</p> <p>2.Ako se postavi tajmer za automatsko zatvaranje nakon potpunog otvaranja, nakon sigurnosnog snopa</p>

	<p>signal je nestao, kapija će se automatski zatvoriti.</p> <p>Ako signal sigurnosnog zraka postoji, akcija zatvaranja kapije neće biti izvršena i tajmer automatskog zatvaranja nakon potpunog otvaranja će uvek biti resetovan.</p> <p>3. Mod sigurnosnog zraka može se odabrati pomoću dip prekidača 2.</p> <p>OFF: normalan otvoreni režim (fabrika podrazumevano)</p> <p>ON: normalan zatvoreni režim.</p>
Tajmer automatskog zatvaranja	<p>1. Funkcija automatskog zatvaranja se aktivira samo nakon što je kapija potpuno otvorena, a LED indikator će treptati da podseti korisnika.</p> <p>2. Vreme automatskog zatvaranja može se postaviti pomoću dip prekidača 3 i 4.</p> <p>Dip prekidači 3 i 4 će biti postavljeni na ON ili OFF poziciju kao ispod da postavite vreme:</p> <p>OFF-OFF: Nema tajmera automatskog zatvaranja (fabrika podrazumevano)</p> <p>ON-OFF: 10 sekundi.</p> <p>OFF-ON: 30 sekundi.</p> <p>ON-ON: 60 sekundi.</p> <p>3. Ako je tajmer automatskog zatvaranja potpuno odbrojan, i sigurnosni signal zraka postoji, kapija će se automatski zatvoriti nakon 2 sekunde kada signal sigurnosnog zraka nestane.</p>
Režim pešaka (PED)	<p>2. i 4. dugme će aktivirati režim pešaka</p> <p>1. Kapija će se delimično otvoriti na oko 6 sekundi, zatim stati. Ako korisnik postavi tajmer automatskog zatvaranja nakon režima pešaka, motor će ući u odbrojavanje tajmera automatskog zatvaranja i zatvoriti kapiju nakon isteka vremena.</p> <p>2. Inače, nakon aktiviranja režima pešaka, unutar 6 sekundi ako je kapija potpuno otvorena, stati će. A ako se aktivira automatsko zatvaranje tajmer odbrojavanja nakon režima pešaka, motor će ući u odbrojavanje tajmera automatskog zatvaranja i zatvoriti kapiju nakon isteka vremena.</p> <p>Tajmer automatskog zatvaranja nakon režima pešaka može se postaviti pomoću dip prekidača 5 i 6.</p>

	<p>Dip prekidač 5 i 6 će biti postavljeni na ON ili OFF poziciju kao ispod da postavite vreme:</p> <p>OFF-OFF: Nema automatskog tajmera za zatvaranje (fabrika podrazumevano)</p> <p>ON-OFF: 5 sekundi.</p> <p>OFF-ON: 10 sekundi.</p> <p>ON-ON: 30 sekundi.</p> <p><u>Napomena: kada motor radi, aktivirajte pešački režim, tada će motor odmah stati. Aktivirajte pešački režim da otvorite kapiju, nakon 6 sekundi, motor će ući u odbrojavanje automatskog zatvaranja ili stati, zatim ponovo aktivirajte pešački režim, kapija će se zatvoriti odmah sada.</u></p>
Režim stambene zgrade	<p>Kada se kapija otvara, aktivirajte daljinski upravljač ili start terminal su onemogućeni, dok se kapija potpuno ne otvori.</p> <p>Kada se kapija otvara, aktivirajte daljinski upravljač ili start terminal zaustavite rad, kapija će stati i vratiti se do potpuno otvorene.</p> <p>Režim stambene zgrade može se postaviti putem dip prekidača 7.</p> <p>OFF: onemogućiti (fabrika podrazumevano)</p> <p>ON: Omogućiti (Sada je pešački režim onemogućen)</p>
Režim trepćuće lampe	Trepćuća svetlost će se ugasi 5 sekundi nakon što motor stane.
Zaštita maksimalnog radnog vremena motora	Ako motor radi kontinuirano više od 90s, motor će prestati da radi za zaštitu
Ažurirajte sistem kontrolne ploče putem USB uređaja	<ol style="list-style-type: none"> 1. Isključite kontrolnu ploču, postavite U disk i datoteke za ažuriranje kako je potrebno, instalirajte U disk modul za ažuriranje u USB port na kontrolnoj ploči, pritisnite i držite dugme Učenje, uključite sistem, otpustite dugme nakon 3 sekunde, UP1 i UP2 indikatori brzo trepere da uđu u interfejs za programiranje ažuriranja, a sistem će se automatski restartovati i ući u normalan rad nakon uspešnog ažuriranja. 2. Opis indikacije statusa: 3.1UP1 i UP2 indikatori trepere naizmenično, što ukazuje da se firmver ažurira i piše na čip. 4. UP1 svetlo je uvek uključeno, a UP2 svetlo je isključeno, što ukazuje da je inicijalizacija U diska neuspešna. Proverite da li je to

	<p>je pravilno priključen.</p> <p>5. UP1 lampica je isključena, a UP2 lampica je uvek uključena, što ukazuje da je čitanje U diska neuspešno. Proverite da li je U disk povezan ili ponovo priključite U disk.</p> <p>6. UP1 lampica je uvek uključena, a UP2 lampica je uvek uključena, što ukazuje da je čitanje datoteke za nadogradnju neuspešno. Proverite da li je datoteka firmvera koja treba da se nadogradi sačuvana, ili da li imenovanje datoteke ne odgovara.</p> <p>7. Sve datoteke za nadogradnju ove serije su imenovane EGB-22.BIN.</p> <p><small>Napomena:</small></p> <p>Morate koristiti naš U disk modul (EG-USB). USB fleš drajv koji se koristi prvi put treba formatirati kao FAT32.</p> <p>Nakon nadogradnje, originalni RF podaci o uparivanju i podešavanje menija podaci su još uvek prisutni.</p>
--	--

Smer rada motora

Kada je sve spremno, pritisnite dugme 1 na daljinskom upravljaču da testirate otvarač vrata.

Kada se vrata otvaraju, plava lampica se pali na kontrolnoj ploči. A ako se vrata zatvaraju, crvena lampica se pali na kontrolnoj ploči. Tokom instalacije, molimo vas da vrata budu potpuno zatvorena.